

# 225 CNC

ACCESSOIRES  
ZUBEHÖRE  
ACCESSORIES



SWISS MADE

**SCHAUBLIN**  
Machines SA 

12.05.2025

[www.smsa.ch](http://www.smsa.ch)

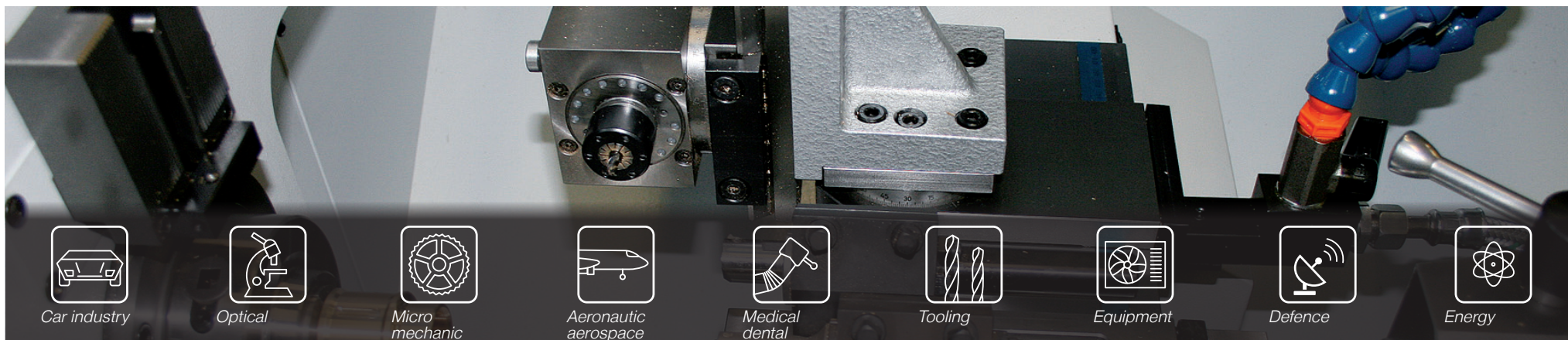

Car industry



Optical



Micro  
mechanic



Aeronautic  
aerospace



Medical  
dental



Tooling



Equipment



Defence



Energy



Schaublin Machines SA préconise de n'utiliser que des composants d'origine Schaublin Machines SA. Les accessoires, périphériques et options proposés sont spécifiquement conçus et adaptés à chacune de nos machines. Cela garantit une qualité et une précision maximales, des performances fiables et une intégration parfaite.



*Schaublin Machines SA empfiehlt, nur Originalkomponenten von Schaublin Machines SA zu verwenden. Das angebotene Zubehör, die Peripheriegeräte und Optionen werden speziell für jede unserer Maschinen entwickelt und angepasst. Dies garantiert höchste Qualität und Präzision, zuverlässige Leistungen und eine perfekte Integration.*



Schaublin Machines SA recommends using only original Schaublin Machines SA components. The accessories, peripherals and options offered are specifically designed and adapted to each of our machines. This guarantees maximum quality and precision, reliable performance and perfect integration.

En raison des améliorations constantes de nos produits, nous ne pouvons garantir l'exactitude des illustrations, données techniques et dimensions.

*Unsere Produkte werden laufend den Marktbedürfnissen angepasst, daher sind alle Abbildungen, technische Daten, Abmessungen und Angaben unverbindlich.*

In view of the constant improvements made to our products, technical data, illustrations, and dimensions are subject to change without notice.

# Table des matières | *Inhaltsverzeichnis* | Table of contents

1. Équipements complémentaires	1. <i>Zusatz-Ausrüstungen</i>	1. Additional equipment	4
2. Broche Camlock D1-3”	2. <i>Spindel Camlock D1-3“</i>	2. Spindle Camlock D1-3”	5
2.1 Accessoires B32	2.1 Zubehöre B32	2.1 Accessories B32	5
2.2 Accessoires pour mandrins	2.2 Spannfuttern Zubehöre	2.2 Chucks accessories	10
2.3 Accessoires pour nez de broche	2.3 Zubehöre für Spindelnose	2.3 Accessories spindle nose	12
3. Contre-poupée et accessoires	3. <i>Reitstock und Zubehöre</i>	3. Tailstock and accessories	13
3.1 Contre-poupée à vis	3.1 Reitstock mit Spindel	3.1 Screw-operated tailstock	13
3.2 Contre-poupée à croisillon	3.2 Reitstock mit Kreuzrad	3.2 Starwheel-operated tailstock	17
4. Pré-réglage des outils	4. <i>Voreinstellung der Werkzeugen</i>	4. Presetting of tools	19
5. Options diverses	5. <i>Diverse Optionen</i>	5. Miscellaneous options	21
6. Porte-outils linéaires	6. <i>Lineare Werkzeughalter</i>	6. Linear toolholders	22
6.1 MULTIFIX	6.1 MULTIFIX	6.1 MULTIFIX	22
6.2 Autres	6.2 Andere	6.2 Others	24
7. Accessoires de chariot	7. <i>Zubehör zu Kreuzsupporte</i>	7. Accessories for carriage	27
7.1 Appareil à fraiser à monteur intégré + accessoires	7.1 Fräsapparat mit integriertem Motor + Zubehör	7.1 Milling attachment with integrated motor + accessories	27
7.2 Appareil à meuler à monteur intégré + accessoires	7.2 Schleifapparat mit integriertem Motor + Zubehör	7.2 Grinding attachment with integrated motor + accessories	30
8. SOFTWARE	8. <i>SOFTWARE</i>	8. SOFTWARE	34



## 1. Équipements complémentaires | Zusatz - Ausrüstungen | Additional equipment

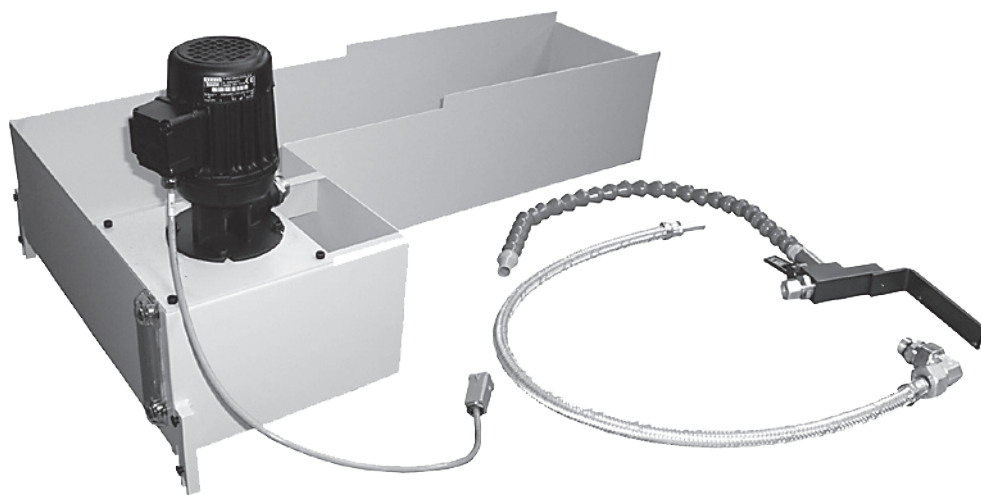

0225-80600-000

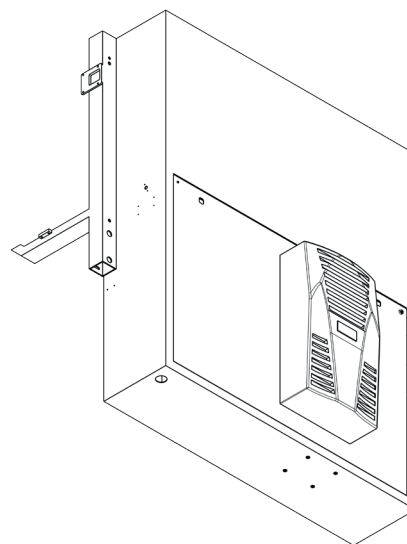

0225-06910-000



0225-17000-000

- 0225-80600-000** Dispositif d'arrosage complet
- 1x moto-pompe 40[l/min] - 1.5[bar]
  - 1x réservoir amovible de 55[l]
  - 1x tuyauterie complète

*Kühlmittel-Einrichtung komplett*

- 1x Motorpumpe 40[l/min] - 1.5[bar]
- 1x abnehmbarer Behälter mit 55[l] Inhalt
- 1x komplette Rohrleitung

Coolant system

- 1x pump 40[l/min] - 1.5[bar]
- 1x tank with a capacity of 55[l]
- 1x set of piping

- 0225-06910-000** Climatisation d'armoire électrique pour 225TM/TMi  
*Klimagerät für Schaltschrank für 225TM/TMi*  
Air conditioner for electrical cabinet for 225TM/TMi

- 0225-17000-000** Dispositif de graissage automatique
- Réservoir contenance 2[l]
  - Lubrification du chariot
  - Lubrification de la vis à billes de l'axe X
  - Informations à l'opérateur via la CN
- Automatische Schmiervorrichtung*
- Tank inhalt 2[l]
  - Schmierung des Schlicttens
  - Schmierung der Kugelumlaufspindel des X-Achse
  - Informationen für den Bediener durch die NC
- Automatic lubrication system
- Tank capacity 2[l]
  - Carriage lubrication
  - X-axis ball screw lubrication
  - Operator information via NC



## 2. Broche Camlock D1-3" | Spindel Camlock D1-3" | Spindle Camlock D1-3"

## 2.1 Accessoires B32 | Zubehöre B32 | Accessories B32

D1-3"

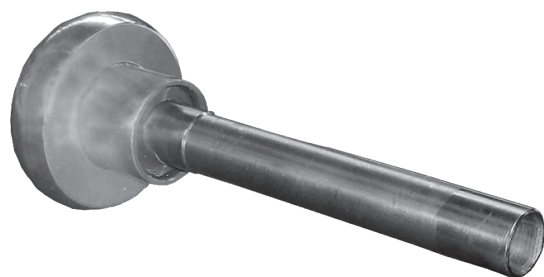

0125-21055-000

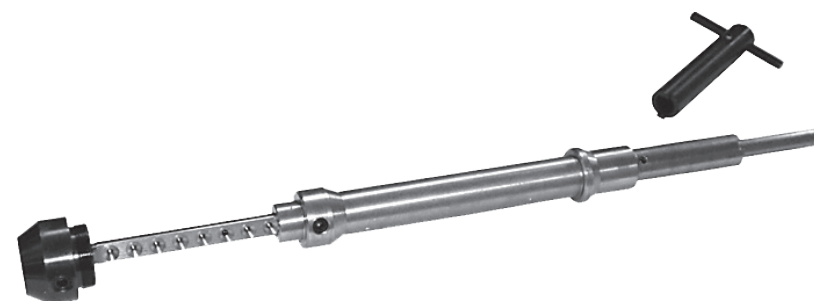

0125-21250-000

**0125-21055-000** Clé de serrage à main B32  
**Fait partie de la machine de base**  
*Hand-Spannschlüssel B32*  
**In der Grundmaschine enthalten**  
Manual drawbar B32  
**Included in the basic machine**

**0125-21250-000** Butée-extracteur réglable B32/W25 pour clé de serrage à main  
- 1 clé spéciale  
*Einstellbarer Anschlag B32/W25 für Hand-Spannschlüssel*  
- 1 Steckschlüssel  
Adjustable stop B32/W25 for use with manual drawbar  
- 1 special key



## 2. Broche Camlock D1-3" | Spindel Camlock D1-3" | Spindle Camlock D1-3"

## 2.1 Accessoires B32 | Zubehöre B32 | Accessories B32

**D1-3"**

0225-21700-000

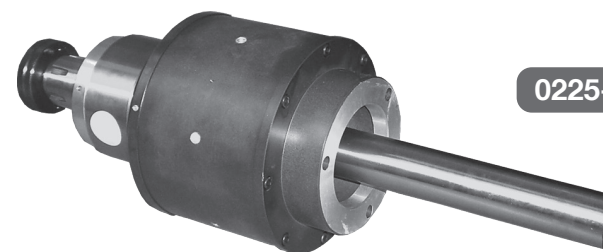

0225-21880-000

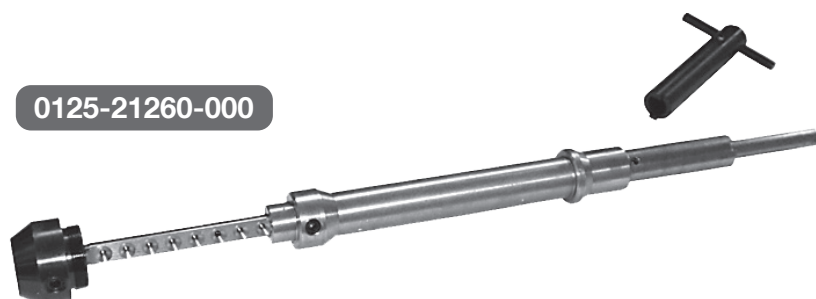

0125-21260-000

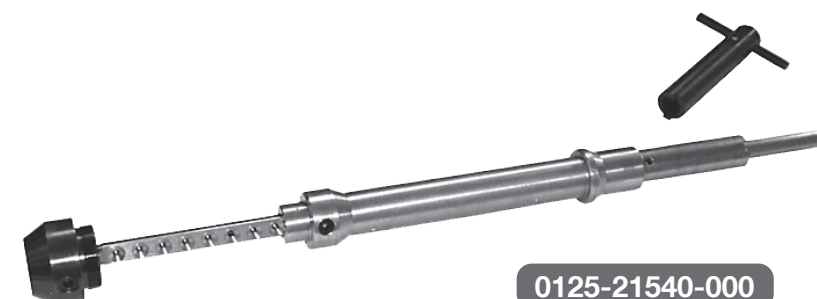

0125-21540-000

**0225-21700-000** Dispositif de serrage rapide par levier B32  
Maximum 3'000[rpm]  
*Hebel-Schnellspannvorrichtung B32*  
Maximum 3'000[rpm]  
Lever-operated quick-closing B32  
Maximum 3'000[rpm]

**0125-21260-000** Butée-extracteur réglable B32/W25 pour clé de serrage rapide  
*Einstellbarer Anschlag B32/W25 für Schnell-Spannschlüssel*  
Adjustable stop B32/W25 for use with quick-closing device

**0225-21880-000** Dispositif de serrage pneumatique pour pince B32 CE  
*Pneumatischer Spannzylinder für Spannzange B32 CE*  
Pneumatic closing cylinder for collet B32 CE

**0125-21540-000** Butée extracteur réglable pour serrage pneumatique  
*Einstellbarer Anschlag für pneumatische Spannvorrichtung*  
Adjustable stop and extractor for pneumatic chucking



## 2. Broche Camlock D1-3" | Spindel Camlock D1-3" | Spindle Camlock D1-3"

### 2.1 Accessoires B32 | Zubehöre B32 | Accessories B32

D1-3"



72-00065

Pince B32 Ø4-32[mm]  
préciser l'alésage désiré lors de la commande  
*Spannzange B32 Ø4-32[mm]*  
*bei Bestellung gewünschte Bohrung angeben*  
Collet B32 Ø4-32[mm]  
please specify bore required

0150-20281-000

Douille de réduction B32 Mo1  
*Reduzierhülse B32 Mo1*  
Reduction bush B32 Mo1

0150-20282-000

Douille de réduction B32 Mo2  
*Reduzierhülse B32 Mo2*  
Reduction bush B32 Mo2

0150-20283-000

Douille de réduction B32 Mo3  
*Reduzierhülse B32 Mo3*  
Reduction bush B32 Mo3

0125-20365-000

Manchon de blocage avec écrou pour tasseaux expansibles B32,  
**sans limiteur de course**  
*Flansch mit Mutter für Spreizdorn B32,*  
**ohne Begrenzungshülse für Spannweg**  
Locking plate with nut for expanding arbor B32,  
**without clamping stroke limiting sleeve**

84-10300

Tasseau expansible monobloc B32 Ø5-45 par 1[mm]  
en acier trempé  
*Einteiliger Spreizdorn B32 Ø5-45 je 1[mm]*  
*aus gehärtetem Stahl*  
Single piece expanding arbor B32 Ø5-45 by 1[mm]  
in hardened steel

83-10001D50x50

Tasseau ébauché B32, meulé Ø50x50[mm]  
*Einsatz B32 vorgearbeitet, geschliffen Ø50x50[mm]*  
Ground collet arbor blank B32, grinded Ø50x50[mm]

83-10001D80x100

Tasseau ébauché, meulé B32 Ø80x100[mm]  
*Einsatz B32 vorgearbeitet, geschliffen Ø80x100[mm]*  
Ground collet arbor blank B32, grinded Ø80x100[mm]



2. Broche Camlock D1-3" | Spindel Camlock D1-3" | Spindle Camlock D1-3"

2.1 Accessoires B32 | Zubehöre B32 | Accessories B32

**D1-3"**

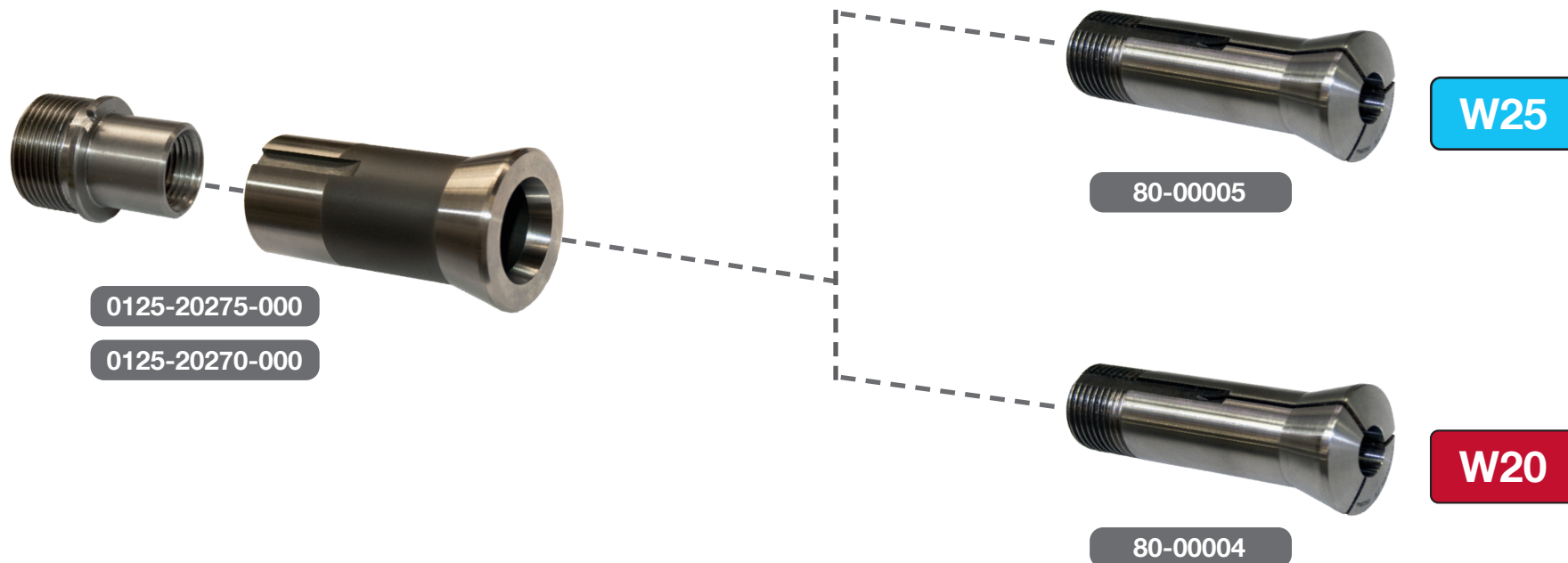

**0125-20275-000** Douille de réduction B32/W25 avec tube de liaison  
*Reduzierhülse B32/W25 mit Zugrohradapter*  
Reduction bush B32/W25 with connecting sleeve

**0125-20270-000** Douille de réduction B32/W20 avec tube de liaison  
*Reduzierhülse B32/W20 mit Zugrohradapter*  
Reduction bush B32/W20 with connecting sleeve

**80-00005** Pince W25 Ø0.3-21[mm]  
préciser l'alésage désiré lors de la commande  
*Spannzange W25 Ø0.3-21[mm]*  
*bei Bestellung gewünschte Bohrung angeben*  
Collet W25 Ø0.3-21[mm]  
please specify bore required

**80-00004** Pince W20 Ø0.3-16[mm]  
préciser l'alésage désiré lors de la commande  
*Spannzange W20 Ø0.3-16[mm]*  
*bei Bestellung gewünschte Bohrung angeben*  
Collet W20 Ø0.3-16[mm]  
please specify bore required



2. Broche Camlock D1-3" | Spindel Camlock D1-3" | Spindle Camlock D1-3"

2.1 Accessoires B32 | Zubehöre B32 | Accessories B32

**D1-3"**

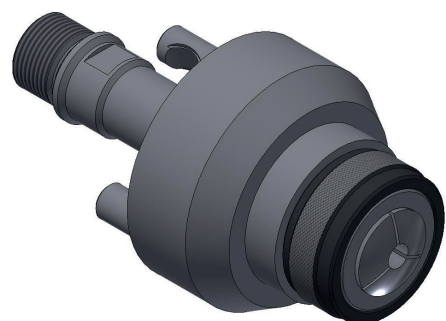

**W20**

0125-25235-000

**W25**

0125-25250-000

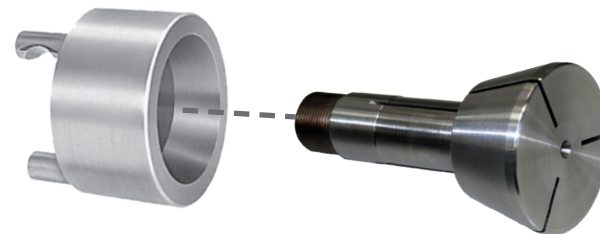

0125-20221-000

82-11000

0125-20226-000

82-11001



0125-21053-000

**0125-25235-000** Adaptation pour pinces W25 sur nez D1-3"  
 - 1x 0110-21121-000 tube de liaison B32/W25  
 - 1x 0125-25230-000 manchon  
*Anpassung für Spannzangen W25 auf D1-3" Nase*  
 - 1x 0125-21121-000 Zugrohradapter B32/W25  
 - 1x 0125-25230-000 Flansch  
 Adaptation for W25 collets on D1-3" nose  
 - 1x 0125-21121-000 connecting sleeve B32/W25  
 - 1x 0125-25230-000 flange

**0125-25250-000** Adaptation pour pinces W20 sur nez D1-3"  
 - 1x 0125-21111-000 tube de liaison B32/W20  
 - 1x 0125-25220-000 manchon  
*Anpassung für Spannzangen W20 auf D1-3" Nase*  
 - 1x 0125-21111-000 Zugrohradapter B32/W20  
 - 1x 0125-25220-000 Flansch  
 Adaptation for W20 collets on D1-3"  
 - 1x 0125-21111-000 connecting sleeve B32/W20  
 - 1x 0125-25220-000 flange

**0125-20221-000** Cloche pour pince entonnoir B32 Gr.1  
*Spannglocke für Stufenfutter B32 Gr.1*  
 Closer for external gripping collet B32 Gr.1

**82-11000** Pince entonnoir ébauchée B32 Gr.1 Ø70[mm]  
*Vorgearbeitete Glockenzange B32 Gr.1 Ø70[mm]*  
 External step collet blank B32 Gr.1 Ø70[mm]

**0125-20226-000** Cloche pour pince entonnoir B32 Gr.2  
*Spannglocke für Stufenfutter B32 Gr.2*  
 Closer for external gripping collet B32 Gr.2

**82-11001** Pince entonnoir ébauchée B32 Gr.2 Ø112[mm]  
*Vorgearbeitete Glockenzange B32 Gr.2 Ø112[mm]*  
 External step collet blank B32 Gr.2 Ø112[mm]

**0125-21053-000** Pointe pleine 60° B32, en acier trempé  
*Spindelstockspitze 60° B32, gehärteter Stahl*  
 60° male centre B32, hardened steel



## 2. Broche Camlock D1-3" | Spindel Camlock D1-3" | Spindle Camlock D1-3"

### 2.2 Accessoires pour mandrins | Spannfütern Zubehöre | Chucks accessories

**D1-3"**



**4000-00286-000**



**0102-20116-000**



**4000-00075-000**



**4000-06062-000**



**4000-06063-000**



**4000-00286-000** Mandrin acier manuel 3 mors RÖHM Ø125 D1/3"

Maximum 5'500[rpm]

- 1x 0102-20116-000 jeu de 3 mors doux
- 1x jeu de 3 mors durs
- 1x clé

Manuelles 3-Backenfutter aus Stahl RÖHM Ø125 D1/3"

Maximum 5'500[rpm]

- 1x 0102-20116-000 Satz zu 3 weichen Backen
- 1x Satz zu 3 harten Backen
- 1x Schlüssel

Manual 3-jaws chuck in steel RÖHM Ø125 D1/3"

Maximum 5'500[rpm]

- 1x 0102-20116-000 set of 3 soft jaws
- 1x set of 3 hard jaws
- 1x key

**0102-20116-000** Jeu de 3 mors doux pour mandrin RÖHM Ø125

Satz zu 3 weichen Backen für Futter RÖHM Ø125

Set of 3 soft jaws for chuck RÖHM Ø125

**4000-00075-000** Mandrin fonte manuel 3 mors FN Ø125 D1/3"

Maximum 4'500[rpm] / verrouillage de sécurité

- faux-rond 0.015[mm]
  - 1 jeu de 3 mors durs réversibles rectifiés en place
- Manuelles 3-Backenfutter aus Guss FN Ø125 D1/3"
- Maximum 4'500[rpm] / mit Sicherheits-Verriegelung
- Rundlauf 0.015[mm]
  - 1 Satz zu 3 harten Umkehrbacken

Cast iron manual 3-jaws chuck FN Ø125 D1/3"

Maximum 4'500[rpm] / safety interlocking

- runout 0.015[mm]
- 1 set of 3 ground reversible base jaws

**4000-06062-000** Jeu de 3 mors de base pour FN Ø125[mm]

Satz zu 3 Grundbacken für FN Ø125[mm]

Set of 3 base jaws for FN Ø125 [mm]

**4000-06063-000** Jeu de 3 mors doux rapportés pour FN Ø125[mm]

se montent sur mors de base

Satz zu 3 weichen Aufsatzbacken für FN Ø125[mm]

Belaufen sich auf Grundbacken

Set of 3 soft jaws for FN Ø125[mm]

mounted on base jaws



## 2. Broche Camlock D1-3" | Spindel Camlock D1-3" | Spindle Camlock D1-3"

2.2 Accessoires pour mandrins | Spannfütern Zubehör | Chucks accessories

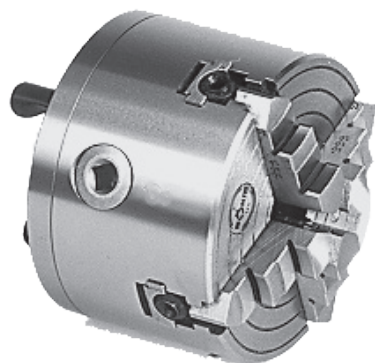
**D1-3"**

0125-20113-000

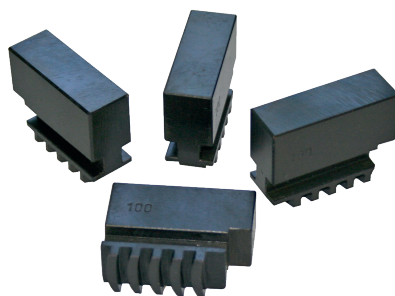

3999-01215-000

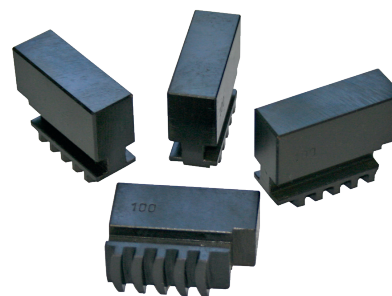

3999-01216-000



0125-20063-000

**0125-20113-000** Mandrin acier manuel RÖHM à 4 mors Ø125 D1-3"  
Maximum 3'000[rpm]  
- mors réversibles indépendants et concentriques  
- 1x clé  
*Manuelles 4-Backenfutter aus Stahl RÖHM Ø125 D1/3"*  
Maximum 3'000[rpm]  
- mit umkehrbaren, unabhängigen und konzent. Backen  
- 1x Schlüssel  
Manual 4-jaws chuck in steel RÖHM Ø125 D1/3"  
Maximum 3'000[rpm]  
- reversible independent and concentric jaws  
- 1x key

**3999-01215-000** Jeu de 4 mors doux pour mandrin RÖHM Ø125  
*Satz zu 4 weichen Backen für Spannfüter RÖHM Ø125*  
Set of 4 soft jaws for chuck RÖHM Ø125

**3999-01216-000** Jeu de 4 mors durs pour mandrin RÖHM Ø125  
*Satz von 4 harten Backen für Futter RÖHM Ø125*  
Set of 4 hard jaws for chuck RÖHM Ø125

**0125-20063-000** Plateau ébauché Ø150[mm] pour nez D1-3"  
*Futterflansch Ø150[mm] für D1-3" Nase*  
Backplate Ø150[mm] for D1-3" nose



2. Broche Camlock D1-3" | Spindel Camlock D1-3" | Spindle Camlock D1-3"

2.3 Accessoires pour nez de broche | Zubehöre für Spindelnose | Accessories spindle nose

**D1-3"**

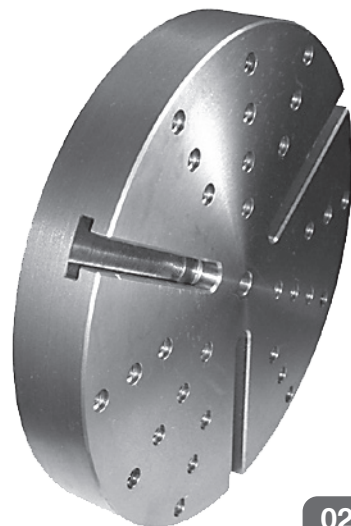

**0225-20110-000**



**0102-20150-000**

**UTILISATION AVEC CERTAINES RESTRICTIONS**  
**BENUTZUNG MIT GEWISSEN EINSCHRÄNKUNGEN**  
**USE WITH SOME RESTRICTIONS**



**0102-20160-000**

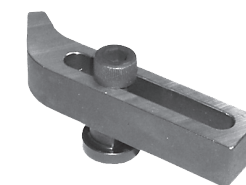

**0102-20170-000**

**0225-20110-000** Plateau Ø220[mm] à 3 rainures à T

- 3 rainures à T largeur 11[mm]
- 30 trous taraudés M8

*Planscheibe Ø220[mm]*  
*- 3 T-Nuten breite 11[mm]*  
*- 30 Gewindelöchern M8*

Faceplate Ø220[mm]  
- 3 T-slots width 11[mm]  
- 30 tapped holes M8

**0102-20150-000** Bride de serrage pour rainures à T et trous taraudés  
(3 brides sont recommandées pour une utilisation optimale)

*Spanneisen für T-Nuten und Gewindelöcher*  
*(Um diese Teile verwenden zu können sind mindestens 3 Spanneisen notwendig)*

Clamp for fitting in T-slots and tapped  
(At least 3 clamps have to be bought to make proper use of this item)

**0102-20160-000** Bride de serrage surélevée pour rainures à T  
(3 brides sont recommandées pour une utilisation optimale)

*Erhöhtes Spanneisen für T-Nuten*  
*(Um diese Teile verwenden zu können sind mindestens 3 Spanneisen notwendig)*

Raised clamp for T-slots  
(At least 3 clamps have to be bought to make proper use of this item)

**0102-20170-000** Cale hauteur 15[mm]  
avec vis de blocage et écrou pour rainure à T

*Unterlage Höhe 15[mm]*  
*mit Spannschraube und Mutter für T-Nuten*

Support 15[mm]  
with locking screw and nut for T-slot



### 3. Contre-pointe et accessoires | *Reitstock und Zubehöre* | Tailstock and accessories

#### 3.1 Contre-pointe à vis | *Reitstock mit Spindel* | Screw-operated tailstock

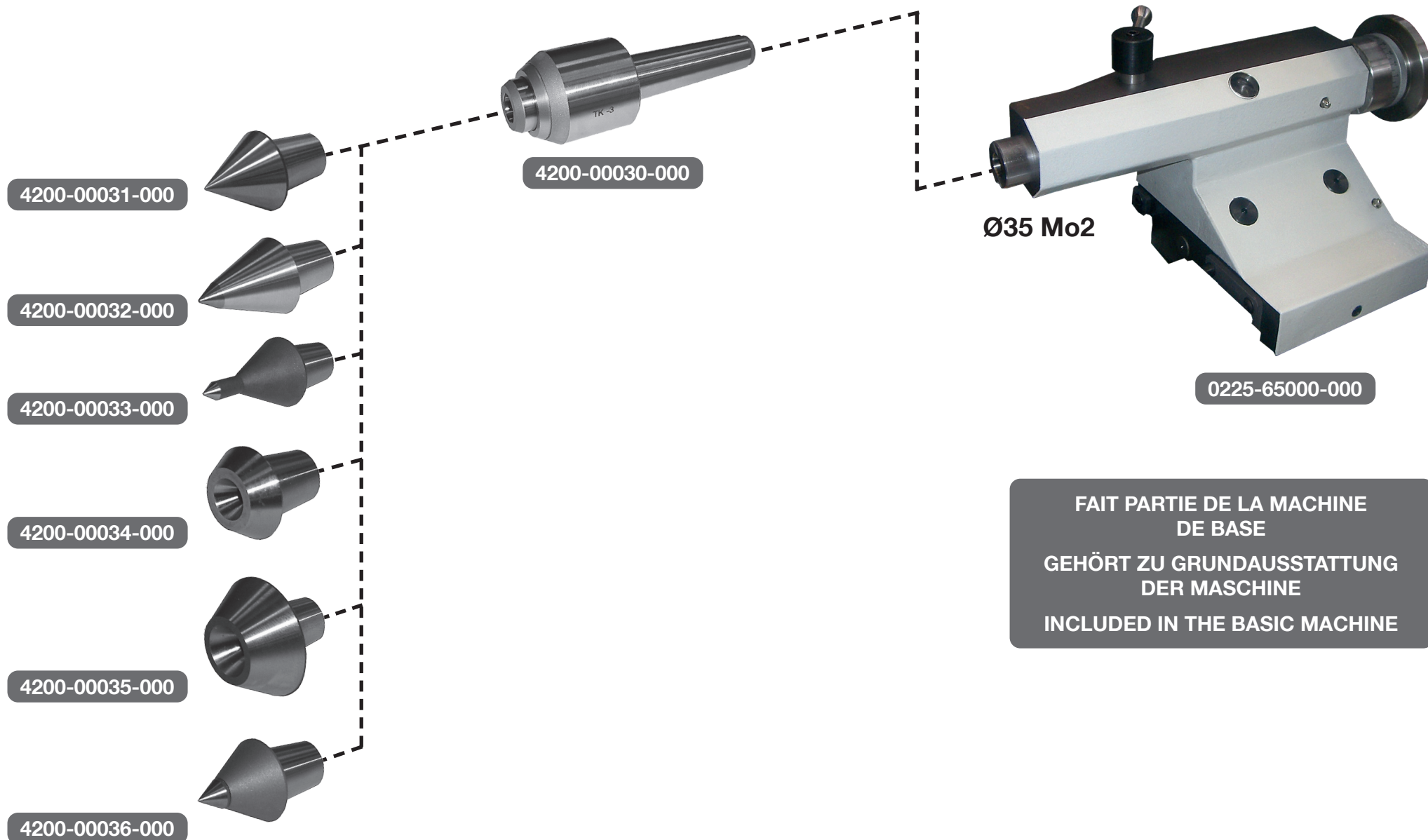



**0225-65000-000** Contre pointe à vis rallongée broche cône Mo2

- Fourreau Ø35[mm]
- Course du fourreau 100[mm]

**Fait partie de la machine de base**

*Reitstock mit Spindel Mo2*

- Pinolen Ø35[mm]
- Pinolenweg 100[mm]

**Gehört zu Grundausstattung der Maschine**

Screw-operated tailstock Mo2

- Spindle outside Ø35[mm]
- Spindle stroke 100[mm]

**Included in the basic machine**

**4200-00030-000** Pointe de centrage tournante Mo2  
pour grande vitesse à embouts interchangeables, sans embout

*Rotierende Reitstockspitze Mo2*

*für hohe Drehzahlen für auswechselbare Einsätze, ohne Einsatz*

Revolving male centre Mo2

for high speed with interchangeable insert, without insert

**4200-00031-000** Embout interchangeable type KS-2 pointe pleine Ø16/60°

*Auswechselbarer Einsatz Typ KS-2 Vollspitze Ø16/60°*

Interchangeable insert type KS-2 full male centre Ø16/60°

**4200-00032-000** Embout interchangeable type KV-2  
pointe pleine rallongée Ø20/40° / Ø5/60°

*Auswechselbarer Einsatz Typ KV-2*

*Vollspitze verlängert Ø20/40° / Ø5/60°*

Interchangeable insert type KV-2

Extended full male centre Ø20/40° / Ø5/60°

**4200-00033-000** Embout interchangeable type KLK-2  
pointe pleine cylindrique rallongée Ø4/60°

*Auswechselbarer Einsatz Typ KLK-2*

*Vollspitze zylindrisch verlängert Ø4/60°*

Interchangeable insert type KLK-2

cylindrical extended full male centre Ø4/60°

**4200-00034-000** Embout interchangeable type KH-2 pointe creuse Ø8/60° / Ø3

*Auswechselbarer Einsatz Typ KH-2 Hohlspitze Ø8/60° / Ø3*

Interchangeable insert type KH-2 female centre Ø8/60° / Ø3

**4200-00035-000** Embout interchangeable type KKH-2 pointe creuse Ø11/60° / Ø5

*Auswechselbarer Einsatz Typ KKH-2 Hohlspitze Ø11/60° / Ø5*

Interchangeable insert type KKH-2 female centre Ø11/60° / Ø5

**4200-00036-000** Embout interchangeable type KSH-2  
pointe pleine Ø16/60° avec bout en métal dur

*Auswechselbarer Einsatz Typ KSH-2*

*Vollspitze Ø16/60° mit Hartmetallspitze*

Interchangeable insert type KSH-2

full male centre Ø16/60° with carbide-tipped



### 3. Contre-pointe et accessoires | Reitstock und Zubehör | Tailstock and accessories

#### 3.1 Contre-pointe à vis | *Reitstock mit Spindel* | Screw-operated tailstock

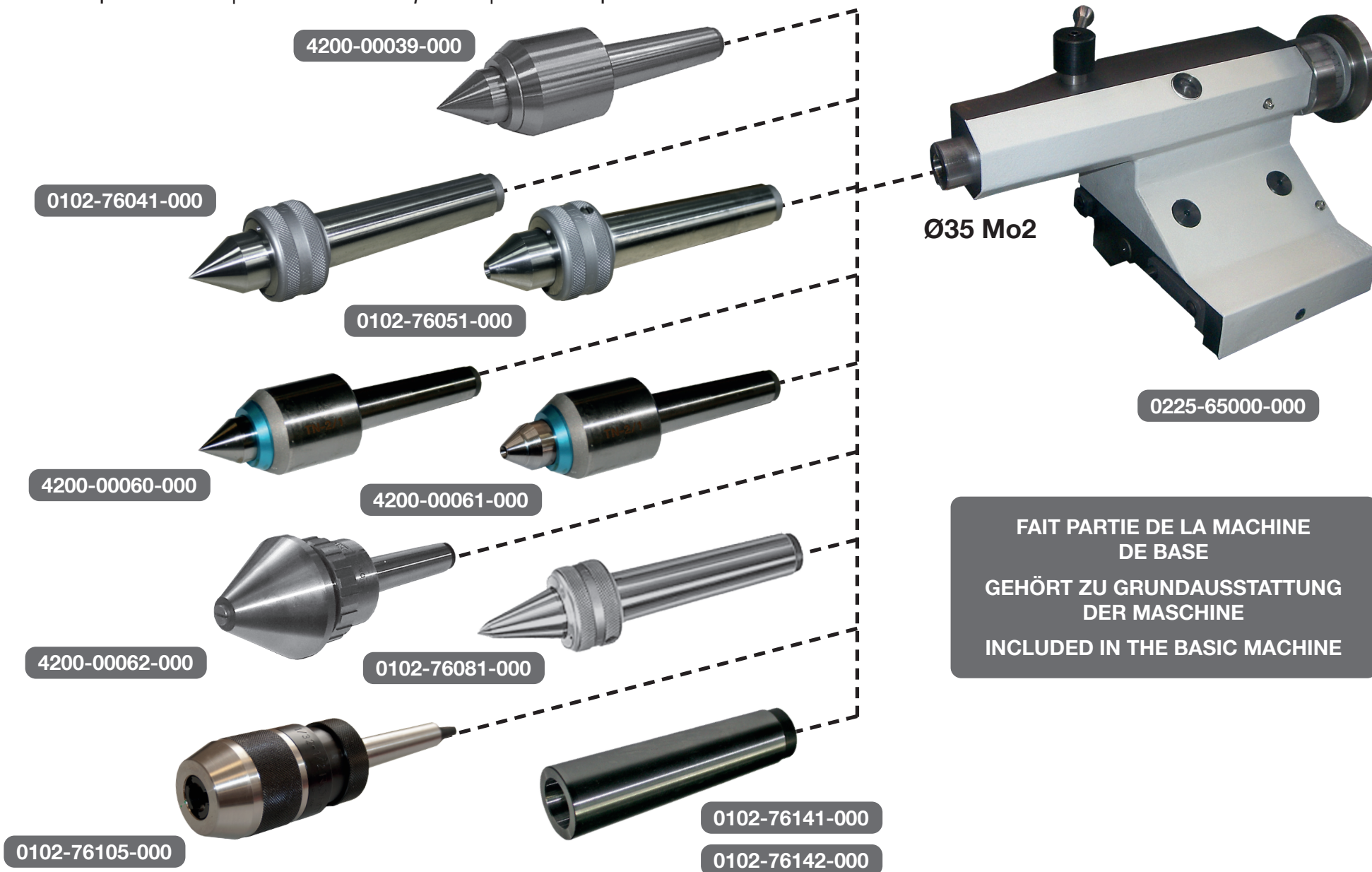



**0225-65000-000** Contre pointe à vis rallongée broche cône Mo2  
- Fourreau Ø35[mm]  
- Course du fourreau 100[mm]

**Fait partie de la machine de base**

*Reitstock mit Spindel Mo2*

- Pinolen Ø35[mm]
- Pinolenweg 100[mm]

**Gehört zu Grundausstattung der Maschine**

Screw-operated tailstock Mo2

- Spindle outside Ø35[mm]
- Spindle stroke 100[mm]

**Included in the basic machine**

**4200-00039-000** Pointe de centrage tournante prolongée 60° Mo2 pour grande vitesse  
*Verlängerer mitlaufende Zentrierspitzen 60° Mo2 für hohe Drehzahl*  
60° extended revolving live center Mo2 for high speed

**0102-76041-000** Pointe pleine tournante 60° Mo2 Ø18[mm] GEPY  
*Rotierende Reitstockspitze 60° Mo2 Ø18[mm] GEPY*  
60° revolving male centre Mo2 Ø18[mm] GEPY

**0102-76051-000** Pointe creuse tournante 60° Mo2 Ø18[mm] GEPY  
*Rotierende Hohl-Reitstockspitze 60° Mo2 Ø18[mm] GEPY*  
60° revolving female centre Mo2 Ø18[mm] GEPY

**4200-00060-000** Pointe de centrage tournante 60° Mo2 Ø18[mm] pour grande vitesse  
*Rotierende Reitstockspitze 60° Mo2 Ø18[mm] für hohe Drehzahl*  
60° revolving male centre Mo2 Ø18[mm] for high speed

**4200-00061-000** Pointe de centrage tournante creuse 60° Mo2 Ø4x18[mm] pour grande vitesse  
*Rotierende Hohl-Reitstockspitze 60° Mo2 Ø4x18[mm] für hohe Drehzahl*  
60° revolving female centre Mo2 Ø4x18[mm] for high speed

**4200-00062-000** Pointe de centrage tournante 60° Mo2 Ø56[mm]  
*Rotierende Reitstockspitze 60° Mo2 Ø56[mm]*  
60° revolving male centre Mo2 Ø56[mm]

**0102-76081-000** Pointe pleine tournante prolongée Mo2 GEPY  
*Verlängerte rotierende Reitstockspitze Mo2 GEPY*  
Extended male centre Mo2 GEPY

**0102-76105-000** Mandrin de perçage capacité Ø1-13[mm]  
- serrage manuel  
- monté sur tasseau DIN 238 B16 Mo2  
*Bohrfutter Spannbereich Ø1-13[mm]*  
*- mit manueller Spannsystem*  
*- auf Aufnahmedorn DIN 238 B16 Mo2*  
Drill chuck capacity Ø1-13[mm]  
- with manual gripping system  
- on arbor DIN 238 B16 Mo2

**0102-76141-000** Douille de réduction Mo2/Mo1  
*Reduzierhülse Mo2/Mo1*  
Reduction bush Mo2/Mo1

**0102-76142-000** Douille de réduction Mo2/cône 2°  
*Reduzierhülse Mo2/Konus 2°*  
Reduction bush Mo2/taper 2°



3. Contre-pointe et accessoires | *Reitstock und Zubehör* | Tailstock and accessories

3.2 Contre-pointe à croisillon | *Reitstock mit Kreuzrad* | Starwheel-operated tailstock

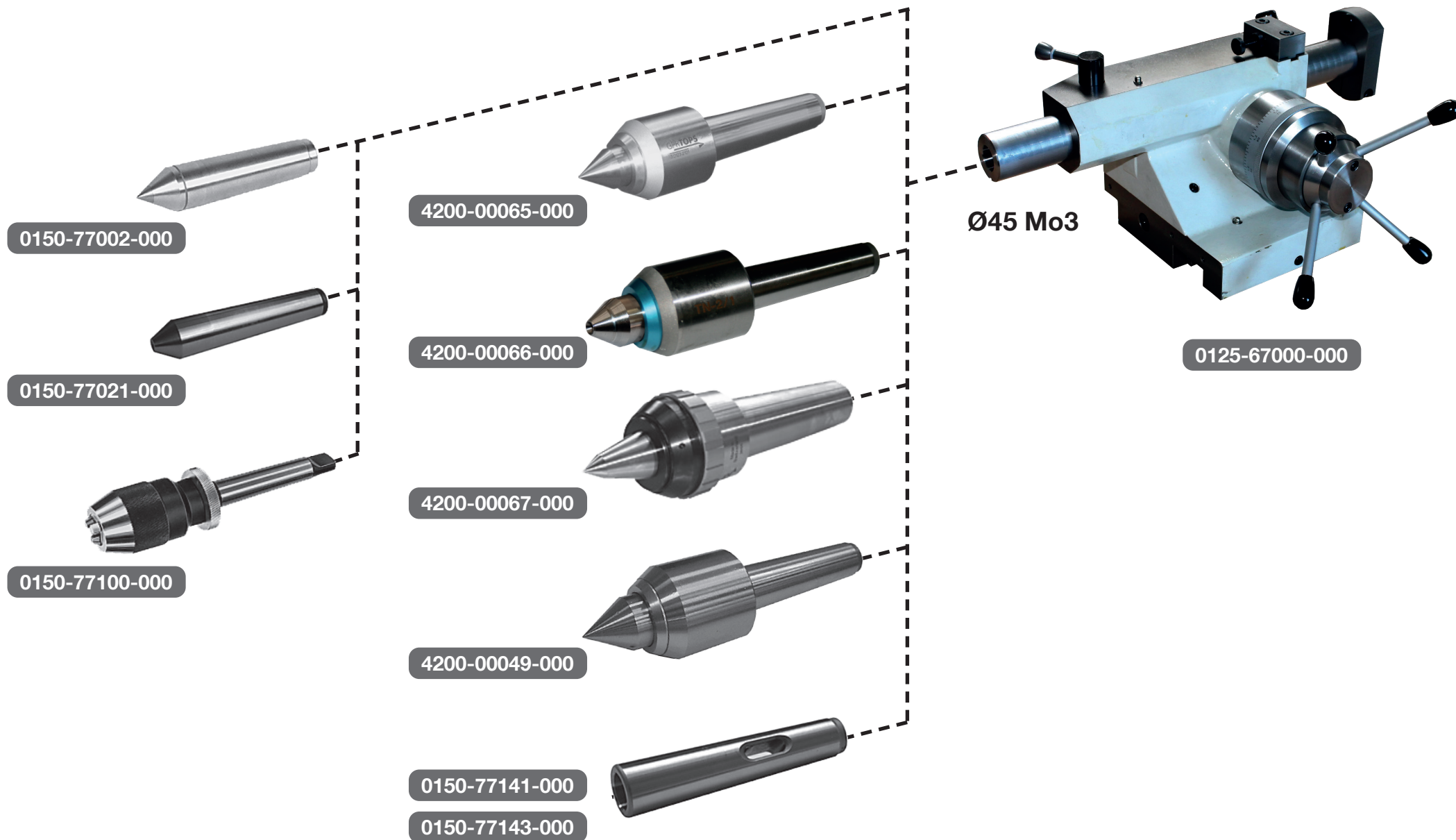

**0125-67000-000** Contre-pointe à croisillon cône Mo3

- Fourreau Ø45[mm]
- Course du fourreau 160[mm]

*Reitstock mit Kreuzrad Mo3*

- Pinolen Ø45[mm]
- Pinolenweg 160[mm]

Starwheel-operated tailstock Mo3

- Spindle outside Ø45[mm]
- Spindle stroke 160[mm]

**0150-77002-000** Pointe de centrage pleine 60° Mo3, métal dur

*Reitstockspitze 60° Mo3, Hartmetall*

60° tipped male centre Mo3, tungsten carbide

**0150-77021-000** Pointe creuse 60° Mo3, acier trempé

*Hohl-Reitstockspitze 60° Mo3, gehärteter Stahl*

60° female center Mo3, hardened steel

**0150-77100-000** Mandrin de perçage capacité Ø3-16[mm] Mo3

*Bohrfutter Spannbereich Ø3-16[mm] Mo3*

Drill chuck capacity Ø3-16[mm] Mo3

**4200-00065-000** Pointe de centrage tournante 60° Mo3 Ø20[mm] pour grande vitesse

*Rotierende Reitstockspitze 60° Mo3 Ø20[mm] für hohe Drehzahl*

60° revolving male centre Mo3 Ø20[mm] for high speed

**4200-00066-000** Pointe de centrage tournante creuse 60° Mo3 Ø6[mm] pour grande vitesse

*Rotierende Hohl-Reitstockspitze 60° Mo3 Ø6[mm] für hohe Drehzahl*

60° revolving female centre Mo3 Ø6[mm] for high speed

**4200-00067-000** Pointe pleine tournante prolongée Mo3

Ø20/40° - Ø7/60° pour grande vitesse

*Verlängerer rotierende Reitstockspitze Mo3*

Ø20/40° - Ø7/60° für hohe Drehzahl

Extended male centre Mo3

Ø20/40° - Ø7/60° for high speed

**4200-00049-000** Pointe de centrage tournante 60° Mo3 pour grande vitesse

*Rotierende Reitstockspitze 60° Mo3 für hohe Drehzahl*

60° revolving male centre Mo3 for high speed

**0150-77141-000** Douille de réduction Mo3/Mo2

*Reduktionshülse Mo3/Mo2*

Reducing bush Mo3/Mo2

**0150-77143-000** Douille de réduction Mo3/Mo1 avec extracteur

*Reduktionshülse Mo3/Mo1 mit Abstreifer*

Reducing bush Mo3/Mo1 with stripper

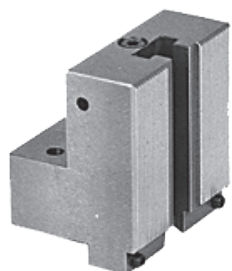
4. Pré-réglage des outils | *Voreinstellung der Werkzeuge* | Presetting of tools

0225-60005-000

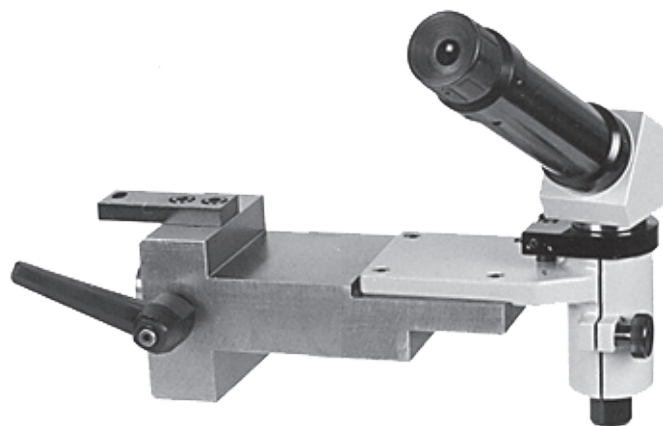

0125-60014-000



0125-60015-000

**0225-60005-000** Support fixe pour microscopes  
*Fester Halter für Mikroskope*  
Fixed holder for microscopes

**0125-60014-000** Microscope de mise à zéro des outils dans le plan X, Z  
*Werkzeug-Nullstellungsmikroskop in der X-, Z-Ebene*  
Tool zero setting microscope in X, Z plane

**0125-60015-000** Microscope de centrage des outils dans le plan X, Y  
*Werkzeug-Zentriermikroskop in der X-, Y-Ebene*  
Tool centring microscope in X, Y plane



## 4. Pré-réglage des outils | Voreinstellung der Werkzeuge | Presetting of tools

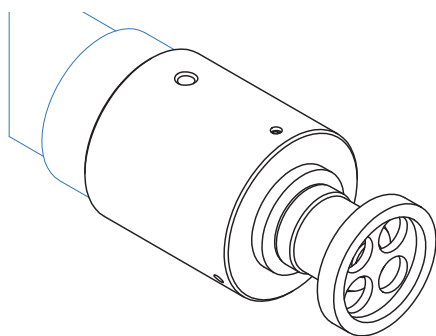

0457-02490-000

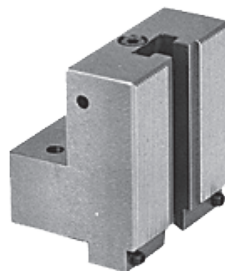

0225-60005-000



0125-60040-000

**0457-02490-000** Appareil D1/3" pour le réglage des outils  
Mise à zéro des outils dans le plan X, Z  
*D1/3"-Gerät zum Einstellen von Werkzeugen*  
*Nullstellung des Werkzeuge in des X-, Z-Ebene*  
D1/3" tool setting device  
Tool zeroing in X, Z plane

**0225-60005-000** Support fixe pour microscope  
*Fester Halter für Mikroskop*  
Fixed support for microscope

**0125-60040-000** Microscope/caméra digital OL-CAM II-102 pour réglage outils  
- Tablette HP Android 8 pouces avec chargeur et malette  
- Support pour 2 cameras optimisé pour tour Schaublin  
- PC industriel en boîtier IP54, avec alimentation 230VAC  
- Extension WiFi incorporé avec liaison directe de la tablette au PC  
*Digitales Mikroskop/Kamera OL-CAM II-102 für Werkzeugeinstellung*  
*- HP Android-Tablet 8" mit Ladegerät in Plastikkoffer*  
*- Halterung mit 2 Kameras optimiert für Schaublin*  
*- PC in Industriegehäuse IP54 Lüfter-los mit 230VAC Versorgung*  
*- WiFi integriert und eingestellt für den Direktzugriff vom Tablet auf den PC*  
Digital microscope/camera OL-CAM II-102 for tool setting  
- HP Android-Tablet 8" including charger  
- Holder with 2 cameras optimised for Schaublin  
- Industrial fan-less PC with protection IP54 and power supply 230VAC  
- Integrated WiFi configured for the direct access from the tablet to the PC



5. Options diverses | *Diverse Optionen* | Miscellaneous options

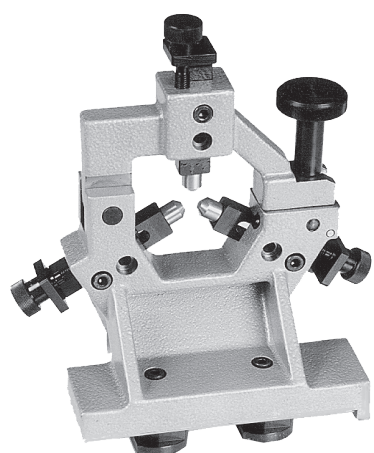

0125-90100-000



0125-90200-000

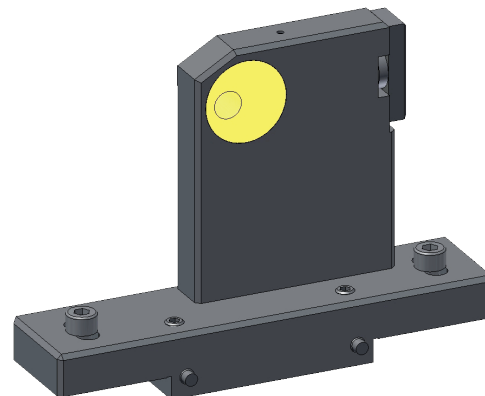

0125-90310-000

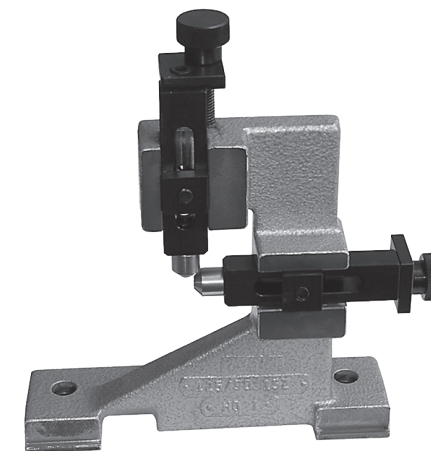

0125-90150-000

- 0125-90100-000** Lunette fixe à charnière passage Ø5-Ø80[mm]  
- 3 chiens en bronze  
*Feste Aufklappbare Lünette Durchgang Ø5-Ø80[mm]  
- 3 Bronzebacken*  
Hinged stationary steady max. capacity Ø5-Ø80[mm]  
- 3 bronze jaws
- 0125-90200-000** Jeu de 3 chiens à galets  
pour lunette 0125-90100-000  
se montent à la place des chiens en bronze  
*Satz zu 3 Backen mit Kugellagern  
für Lünette 0125-90100-000  
werden anstelle der normalen Bronzebacken angebracht*  
Set of 3 roller-type jaws  
for stationary steady 0125-90100-000  
fits in place of the original bronze jaws

- 0125-90310-000** Lunette a suivre avec guide à aléser en place  
*Lünette mit Führungsbüchse an Ort auszureiben*  
Travelling steady with guide for machined in place
- 0125-90150-000** Lunette à suivre passage Ø5-Ø65[mm]  
- 2 chiens en bronze  
*Mitlaufende Lünette Durchgang Ø5-Ø65[mm]  
- 2 Bronzebacken*  
Travelling steady capacity Ø5-Ø65[mm]  
- 2 bronze jaws



## 6. Porte-outils linéaires | *Lineare Werkzeughalter* | Linear toolholders

### 6.1 MULTIFIX



0225-46520-000

0225-46525-000



0225-46200-000

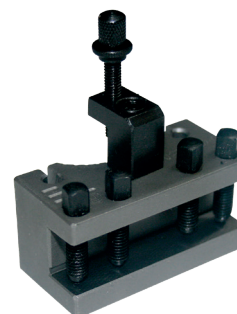

0102-46220-000

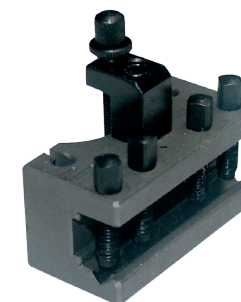

0102-46230-000

**0225-46520-000** Semelle avant avec rainure à T largeur 70[mm], hauteur 30[mm]  
*Vordere Sohle mit T-Nute Breite 70[mm], Höhe 30[mm]*  
Front saddle with T-slot width 70[mm], height 30[mm]

**0225-46525-000** Semelle arrière avec rainure à T largeur 70[mm], hauteur 40[mm]  
*Hintere Sohle mit T-Nute Breite 70[mm], Höhe 40[mm]*  
Rear saddle with T-slot width 70[mm], height 40[mm]

**0225-46200-000** Tourelle à serrage rapide MULTIFIX  
- 1 tirant pour rainure T  
- 1 levier de blocage  
- 1 clé de serrage  
*Schnellwechsel-Werkzeughalter MULTIFIX*  
- 1 Befestigungsbolzen für T-Nuten  
- 1 Bedienungshebel  
- 1 Schlüssel  
Quick-change toolholder turret MULTIFIX  
- 1 fixing bolt for T-slot  
- 1 locking lever  
- 1 spanner

**0102-46220-000** Porte-outils pour burin max 16x16[mm]  
pour tous les tours conventionnels 102: burin max 10x10[mm]  
*Werkzeughalter für Stähle max 16x16[mm]*  
*für alle konventionelle drehbänke 102: stähle max 10x10[mm]*  
Toolholder for tool max 16x16[mm] section  
for all conventional lathe 102: tool max 10x10[mm]

**0102-46230-000** Porte-outils pour barre max Ø20[mm]  
*Werkzeughalter für Stange max Ø20[mm]*  
Toolholder for bar max Ø20[mm]



## 6. Porte-outils linéaires | *Lineare Werkzeughalter* | Linear toolholders

### 6.1 MULTIFIX

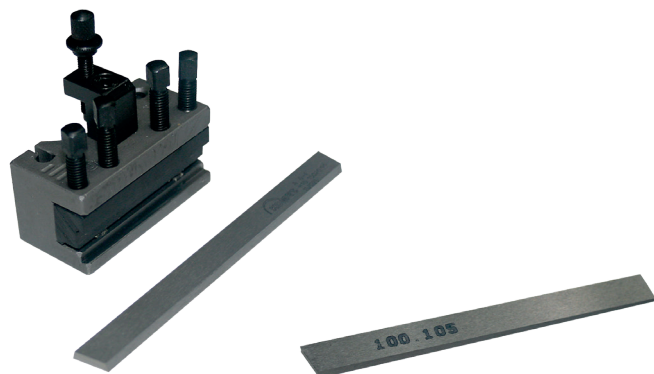

0102-46250-000

0102-46255-000

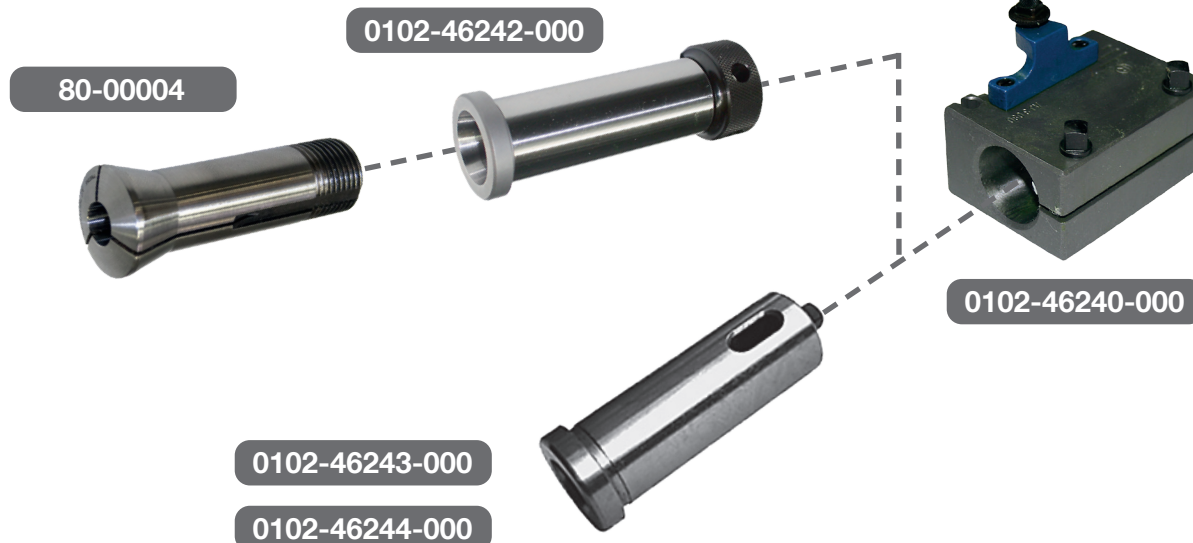

80-00004

0102-46242-000

0102-46240-000

0102-46243-000

0102-46244-000

**0102-46250-000** Porte-lame à tronçonner  
- 1x 0102-46255-000 lame à tronçonner  
*Wechselhalter für Abstechmesser*  
- 1x 0102-46255-000 *Abstechmesser*  
Cutting-off blade holder  
- 1x 0102-46255-000 cutting-off blade

**0102-46255-000** Lame à tronçonner 2.5x10x100[mm]  
*Abstechmesser 2.5x10x100[mm]*  
Cutting-off blade 2.5x10x100[mm]

**0102-46240-000** Porte-douille  
alésage Ø30[mm] longueur 80[mm]  
*Hülse-Wechselhalter*  
*Bohrung Ø30[mm] Länge 80[mm]*  
Bush holder  
bore Ø30[mm] length 80[mm]

**0102-46242-000** Douille de réduction W20 Ø30[mm] avec 1 clé de serrage W20  
*Reduzierhülse W20 Ø30[mm] mit 1 Spannschlüssel W20*  
Reduction bush W20 Ø30[mm] with 1 key W20

**80-00004** Pince W20 Ø0.3-16[mm]  
préciser l'alésage désiré lors de la commande  
*Spannzange W20 Ø0.3-16[mm]*  
*bei Bestellung gewünschte Bohrung angeben*  
Collet W20 Ø0.3-16[mm]  
please specify bore required

**0102-46243-000** Douille de réduction Ø30/Mo1 avec 1 vis d'extraction des cônes  
*Reduzierhülse Ø30/Mo1 mit Ausdruckschraube für Werkzeugschäfte*  
Reduction bush Ø30/Mo1 with 1 screw for extracting tapers

**0102-46244-000** Douille de réduction Ø30/Mo2 avec 1 vis d'extraction des cônes  
*Reduzierhülse Ø30/Mo2 mit Ausdruckschraube für Werkzeugschäfte*  
Reduction bush Ø30/Mo2 with 1 screw for extracting tapers



## 6. Porte-outils linéaires | *Lineare Werkzeughalter* | Linear toolholders

### 6.2 Autres / Andere / Others

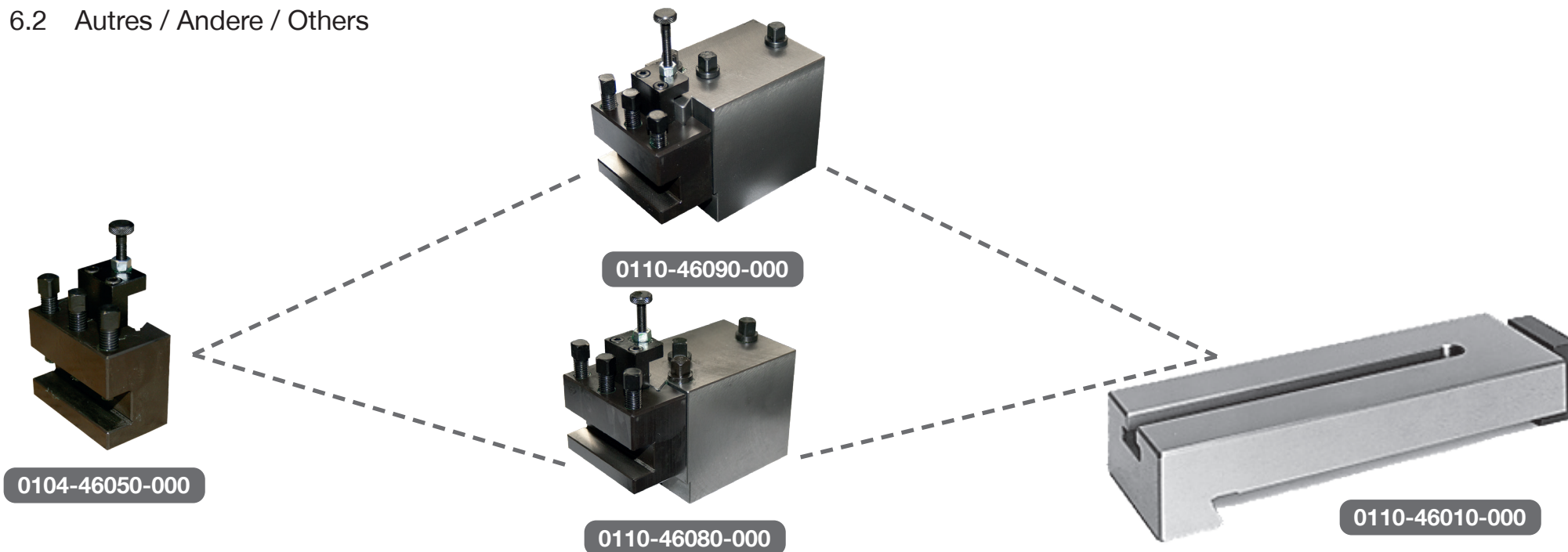

**0110-46010-000** Semelle pour porte-outil, largeur 60[mm]  
*Sohle für Werkzeughalter, Breite 60[mm]*  
Saddle for toolholder, width 60[mm]

**0110-46080-000** Porte-outil radial avant, largeur 60[mm]  
- 1x 0104-46050-000 porte-burin  
*Vorderer Radialwerkzeughalter, Breite 60[mm]*  
- 1x 0104-46050-000 Stahlhalter  
Front radial toolholder, width 60[mm]  
- 1x 0104-46050-000 toolholder

**0110-46090-000** Porte-outil radial arrière, largeur 60[mm]  
- 1x 0104-46050-000 porte-burin  
*Hinterer Radialwerkzeughalter, Breite 60[mm]*  
- 1x 0104-46050-000 Stahlhalter  
Rear radial toolholder, width 60[mm]  
- 1x 0104-46050-000 toolholder

**0104-46050-000** Porte-burin 16x13[mm], pour porte-outils  
0104-46140-000 + 0104-46145-000  
& 0110-46080-000 + 0110-46090-000  
*Stahlhalter für Stahl 16x13[mm], für Werkzeughalter*  
*0104-46140-000 + 0104-46145-000*  
& *0110-46080-000 + 0110-46090-000*  
Toolholder for tools of 16x13[mm] section, for toolholders  
0104-46140-000 + 0104-46145-000  
& 0110-46080-000 + 0110-46090-000



## 6. Porte-outils linéaires | *Lineare Werkzeughalter* | Linear toolholders

### 6.2 Autres / Andere / Others

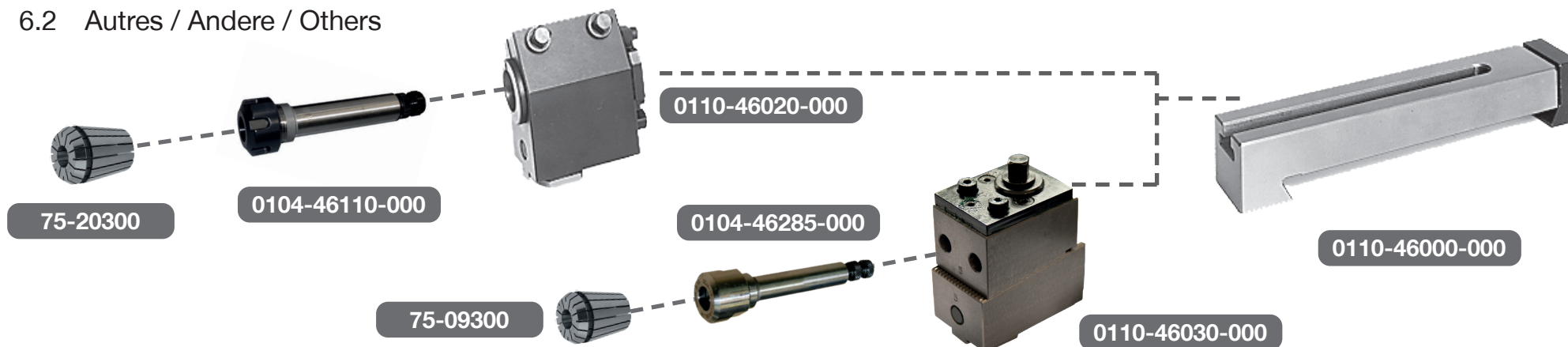

**0110-46000-000** Semelle pour porte-outil, largeur 36[mm]  
*Sohle für Werkzeughalter, Breite 36[mm]*  
Saddle for toolholder, width 36[mm]

**0110-46020-000** Porte-outil frontal réglable, largeur 36[mm], alésage Ø20[mm]  
*Verstellbarer Werkzeughalter, Breite 36[mm], Bohrung Ø20[mm]*  
Adjustable front toolholder, width 36[mm], bore Ø20[mm]

**0104-46110-000** Porte-pince CY20/ESX20 avec écrou EX  
- 1x 6005-01216-000 clé  
Pour porte-outils 0110-46020-000 et 0104-46200-000  
*Spannzangenhalter CY20/ESX20 mit Mutter EX*  
- 1x 6005-01216-000 Schlüssel  
*Für Werkzeughalter 0110-46020-000 und 0104-46200-000*  
Collet holder CY20/ESX20 with nut EX  
- 1x 6005-01216-000 key  
For toolholders 0110-46020-000 and 0104-46200-000

**75-20300** Pince ESX20 Ø1-13[mm]  
préciser l'alésage désiré lors de la commande  
*Spannzange ESX20 Ø1-13[mm]*  
*bei Bestellung gewünschte Bohrung angeben*  
Collet ESX20 Ø1.13[mm]  
please specify bore required

**0110-46030-000** Porte-outil réglable pour 2 porte-pinces alésage Ø8[mm]  
- Nécessite l'emploi de 2 portes-pinces 0104-46285-000  
*Werkzeughalter für zwei Spannzangenhalter Bohrung Ø8[mm]*  
- 2 Spannzangenhalter 0104-46285-000 sind notwendig  
Adjustable holder for 2 toolholders, bores Ø8[mm]  
- 2 collet holders 0104-46285-000 are necessary

**0104-46285-000** Porte-pince CY8/ESX9 avec écrou EX  
Pour porte-outils 0104-46080-000 & 0110-46030-000  
*Spannzangenhalter CY8/ESX9 mit Spannmutter EX*  
*Für Werkzeughalter 0104-46080-000 & 0110-46030-000*  
Collet holder CY8/ESX9 with nut EX  
For toolholders 0104-46080-000 & 0110-46030-000

**75-09300** Pince ESX9 Ø1-5[mm]  
préciser l'alésage désiré lors de la commande  
*Spannzange ESX9 Ø1-5[mm]*  
*bei Bestellung gewünschte Bohrung angeben*  
Collet ESX9 Ø1-5[mm]  
please specify bore required



## 6. Porte-outils linéaires | *Lineare Werkzeughalter* | Linear toolholders

### 6.2 Autres / Andere / Others



0110-46050-000



0110-46070-000



0110-46040-000



0110-46060-000



0110-46000-000

**0110-46000-000** Semelle pour porte-outil, largeur 36[mm]  
*Sohle für Werkzeughalter, Breite 36[mm]*  
Saddle for toolholder, width 36[mm]

**0110-46040-000** Porte-burin frontal avant, 12x12[mm], largeur 36[mm]  
*Vorderer Stirnwerkzeughalter, 12x12[mm], Breite 36[mm]*  
Front frontal toolholder, 12x12[mm], width 36[mm]

**0110-46050-000** Porte-burin frontal arrière, 12x12[mm], largeur 36[mm]  
*Hinterer Stirnwerkzeughalter, 12x12[mm], Breite 36[mm]*  
Rear frontal toolholder, 12x12[mm], width 36[mm]

**0110-46060-000** Porte-burin radial avant, 12x12[mm], largeur 36[mm]  
*Vorderer Radialwerkzeughalter, 12x12[mm], Breite 36[mm]*  
Front Radial toolholder, 12x12[mm], width 36[mm]

**0110-46070-000** Porte-burin radial arrière, 12x12[mm], largeur 36[mm]  
*Hinterer Radialwerkzeughalter, 12x12[mm], Breite 36[mm]*  
Rear radial toolholder, 12x12[mm], width 36[mm]



7. Accessoires de chariot | *Zubehör zu Kreuzsupporte* | Accessories for carriage

7.1 Appareil à fraiser à MOTEUR INTÉGRÉ + accessoires | *Fräsapparat mit INTEGRIERTEM MOTOR + Zubehör* | Milling attachment with INTEGRATED MOTOR + accessories

0225-87010-000

**PACK**

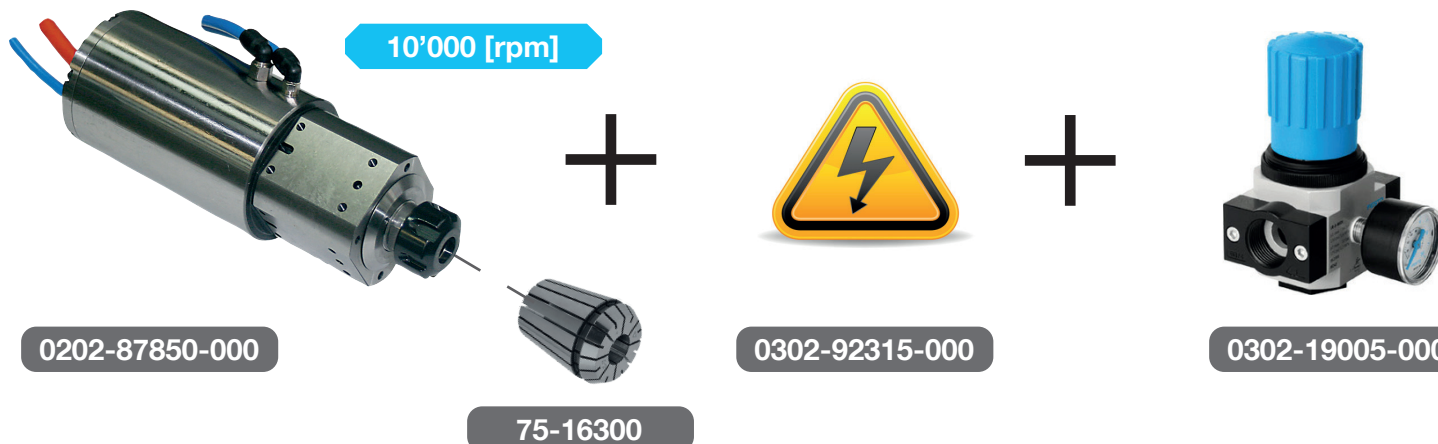

**0225-87010-000** PACK pour un premier appareil à fraiser (sans support)  
 - 1x 0202-87850-000 appareil à fraiser  
 - 1x 0302-92315-000 équipement électrique  
 - 1x 0302-19005-000 groupe pneumatique de refroidissement  
*PACK für ein erster Fräsapparat (ohne Halter)*  
 - 1x 0202-87850-000 Fräsapparat  
 - 1x 0302-92315-000 Elektrische Ausrüstung  
 - 1x 0302-19005-000 Pneumatische Gruppe Luftkühlung  
 PACK for a first milling device (without holder)  
 - 1x 0202-87850-000 milling device  
 - 1x 0302-92315-000 electrical equipment  
 - 1x 0302-19005-000 Pneumatic cooling unit

**0202-87850-000** Appareil à fraiser à moteur intégré ESX16  
 vitesse 900-10'000[rpm]  
*Fräsapparat mit integriertem Motor ESX16*  
*Drehzahl 900-10'000[rpm]*  
 Milling device with integrated motor ESX16  
 speed 900-10'000[rpm]

**0302-92315-000** Equipement électrique pour appareil à fraiser  
*Elektrische Ausrüstung für Fräsapparat*  
 Electrical equipment for milling device

**0302-19005-000** Groupe pneumatique de refroidissement pour appareils auxiliaires  
*Pneumatische Gruppe Luftkühlung für Hilfsgeräte*  
 Pneumatic cooling unit for auxiliary equipment

**75-16300** Pince ESX16 Ø1-10[mm]  
*Spannzange ESX16 Ø1-10[mm]*  
 Collet ESX16 Ø1-10[mm]

7. Accessoires de chariot | *Zubehör zu Kreuzsupporte* | Accessories for carriage7.1 Appareil à fraiser à MOTEUR INTÉGRÉ + accessoires | *Fräsapparat mit INTEGRIERTEM MOTOR + Zubehör* | Milling attachment with INTEGRATED MOTOR + accessories

0302-87011-000

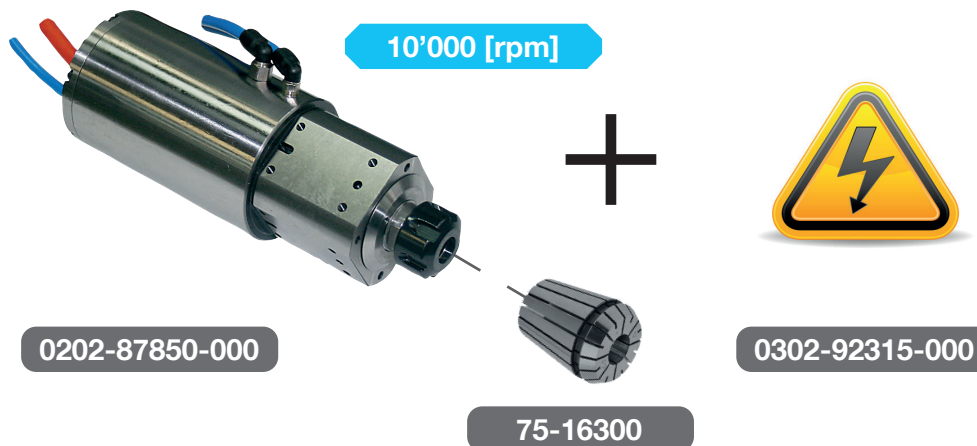
PACK<sup>+1</sup>

0202-87850-000

0302-92315-000

75-16300

**0302-87011-000** PACK+1 pour un appareil à fraiser supplémentaire (sans support)  
- 1x 0202-87850-000 appareil à fraiser  
- 1x 0302-92315-000 équipement électrique  
*PACK+1 für ein zusätzlichen Fräsapparat (ohne Halter)*  
- 1x 0202-87850-000 Fräsapparat  
- 1x 0302-92315-000 Elektrische Ausrüstung  
PACK+1 for an additional milling attachment (without holder)  
- 1x 0202-87850-000 milling attachment  
- 1x 0302-92315-000 electrical equipment

**0202-87850-000** Appareil à fraiser à moteur intégré ESX16  
vitesse 900-10'000[rpm]  
*Fräsapparat mit integriertem Motor ESX16*  
*Drehzahl 900-10'000[rpm]*  
Milling attachment with integrated motor ESX16  
speed 900-10'000[rpm]

**0302-92315-000** Equipement électrique pour appareil à fraiser  
*Elektrische Ausrüstung für Fräsapparat*  
Electrical equipment for milling attachment

**75-16300** Pince ESX16 Ø1-10[mm]  
*Spannzange ESX16 Ø1-10[mm]*  
Collet ESX16 Ø1-10[mm]



## 7. Accessoires de chariot | *Zubehör zu Kreuzsupporte* | Accessories for carriage

### 7.1 Appareil à fraiser à MOTEUR INTÉGRÉ + accessoires | *Fräsapparat mit INTEGRIERTEM MOTOR + Zubehör* | Milling attachment with INTEGRATED MOTOR + accessories

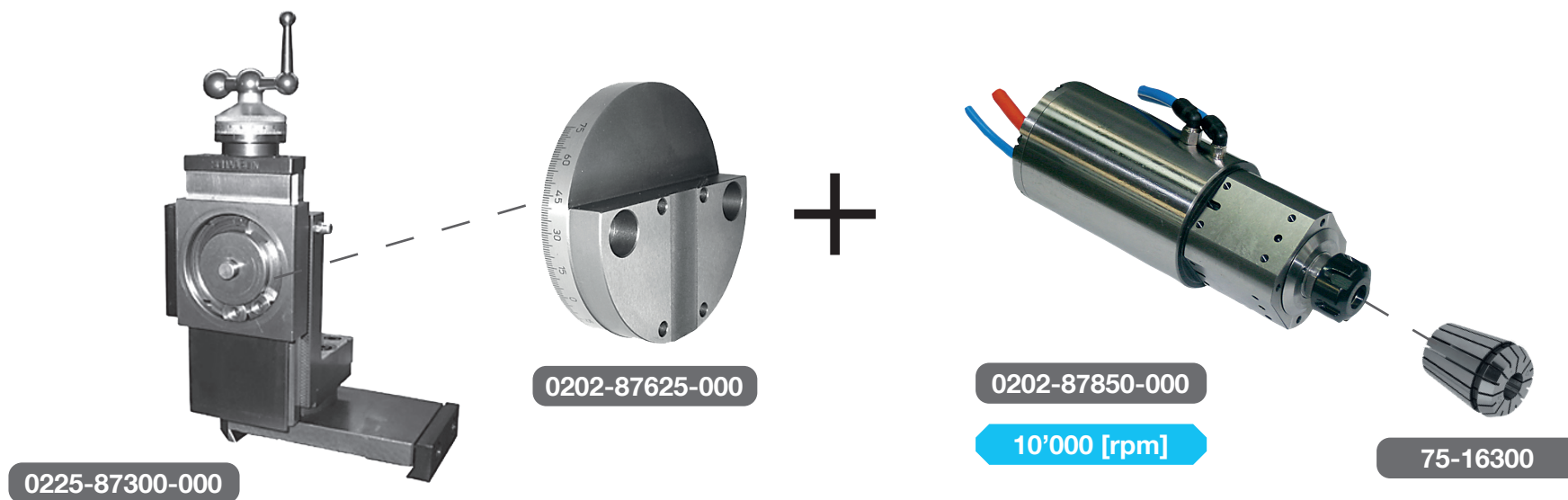

**0225-87300-000** Montant avec coulisseau vertical (course 90[mm])  
*Ständer mit Vertikalschlitten (Verfahrweg 90[mm])*  
Column with vertical slide (stroke 90[mm])

**0202-87625-000** Support pivotant pour appareils auxiliaires  
sur montant 0102-87300-000 et 0225-87300-000  
*Drehbarer Halter für Hilfsgeräte  
montiert auf Ständer 0102-87300-000 und 0225-87300-000*  
Tilting holder for auxiliary equipment  
on vertical slide 0102-87300-000 and 0225-87300-000

**0202-87850-000** Appareil à fraiser à moteur intégré ESX16  
vitesse 900-10'000[rpm]  
*Fräsapparat mit integriertem Motor ESX16  
Drehzahl 900-10'000[rpm]*  
Milling attachment with integrated motor ESX16  
speed 900-10'000[rpm]

**75-16300** Pince ESX16 Ø1-10[mm]  
préciser l'alésage lors de la commande  
*Spannzange ESX16 Ø1-10[mm]  
bei Bestellung gewünschte Bohrung angeben*  
Collet ESX16 Ø1-10[mm]  
please specify bore required



7. Accessoires de chariot | *Zubehör zu Kreuzsupporte* | Accessories for carriage

7.2 Appareil à meuler à MOTEUR INTÉGRÉ + accessoires | *Schleifapparat mit INTEGRIERTEM MOTOR + Zubehör* | Grinding attachment with INTEGRATED MOTOR + accessories

0225-87000-000

**PACK**

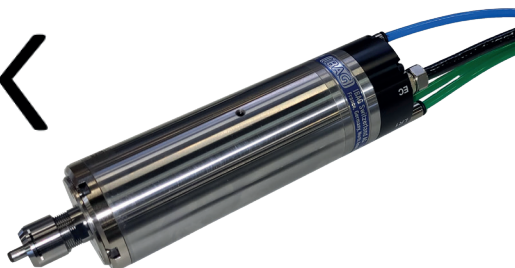

0202-87890-000

36'000 [rpm]



0302-19005-000



0202-87895-000

- 0225-87000-000** PACK pour un premier appareil à meuler (sans support)  
*PACK für ein erster Schleifapparat (ohne Halter)*  
PACK for a first grinding attachment (without holder)
- 0202-87890-000** Appareil à meuler à moteur intégré ER16 UP - Ø60[mm]  
Vitesse 5'000-36'000[rpm]  
*Schleifapparat mit integriertem Motor ER16 UP - Ø60[mm]*  
*Drehzahl 5'000-36'000[rpm]*  
Grinding attachment with integrated motor ER16 UP - Ø60[mm]  
Speed 5'000-36'000[rpm]
- 0302-92314-000** Equipement électrique pour appareil à meuler  
*Elektrische Ausrüstung für Schleifapparat*  
Electrical equipment for grinding attachment

- 0302-19005-000** Groupe pneumatique de refroidissement pour appareils auxiliaires  
*Pneumatische Gruppe Luftkühlung für Hilfsgeräte*  
Pneumatic cooling unit for auxiliary equipment
- 0202-87895-000** Agrégat de refroidissement pour appareil à meuler  
A MOTEUR INTEGRE - **OBLIGATOIRE**  
*Kühlhaggregat für Schleifapparat*  
*MIT INTEGRIERTEM MOTOR - OBLIGATORISH*  
Cooling unit for Grinding attachment  
WITH INTEGRATED MOTOR - **OBLIGATORY**



7. Accessoires de chariot | *Zubehör zu Kreuzsupporte* | Accessories for carriage

7.2 Appareil à meuler à MOTEUR INTÉGRÉ + accessoires | *Schleifapparat mit INTEGRIERTEM MOTOR + Zubehör* | Grinding attachment with INTEGRATED MOTOR + accessories

0225-87001-000

**PACK<sub>+1</sub>**

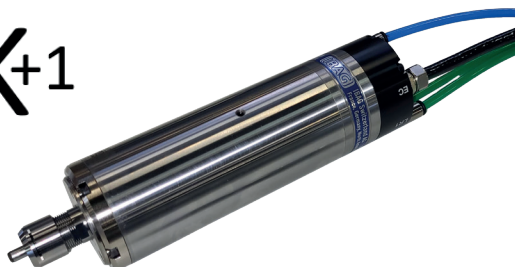

0202-87890-000

45'000 [rpm]



0302-92314-000



51-16200-000



0202-87750-000

**0225-87001-000** PACK+1 pour un appareil à meuler supplémentaire (sans support)  
*PACK+1 für ein zusätzlichen Schleifapparat (ohne Halter)*  
PACK+1 for an additional grinding attachment (without holder)

**0202-87890-000** Appareil à meuler à moteur intégré ER16 UP - Ø60[mm]  
Vitesse 5'000-45'000[rpm]  
*Schleifapparat mit integriertem Motor ER16 UP - Ø60[mm]*  
*Drehzahl 5'000-45'000[rpm]*  
Grinding attachment with integrated motor ER16 UP - Ø60[mm]  
Speed 5'000-45'000[rpm]

**0302-92314-000** Equipement électrique pour appareil à meuler  
*Elektrische Ausrüstung für Schleifapparat*  
Electrical equipment for grinding attachment

**51-16200-000** Pince ER16 UP Ø1.0-10.0[mm]  
*Spannzange ER16 UP Ø1.0-10.0[mm]*  
Collet ER16 UP Ø1.0-10.0[mm]

**0202-87750-000** Tasseau porte-meule Ø10/Ø22[mm] queue Ø10[mm]  
*Schleifscheiben-Aufnahmedorn Ø10/Ø22[mm] Welle Ø10[mm]*  
Wheel arbor Ø10[mm]/Ø22[mm] shaft Ø10[mm]



7. Accessoires de chariot | *Zubehör zu Kreuzsupporte* | Accessories for carriage

7.2 Appareil à meuler à MOTEUR INTÉGRÉ + accessoires | *Schleifapparat mit INTEGRIERTEM MOTOR + Zubehör* | Grinding attachment with INTEGRATED MOTOR + accessories

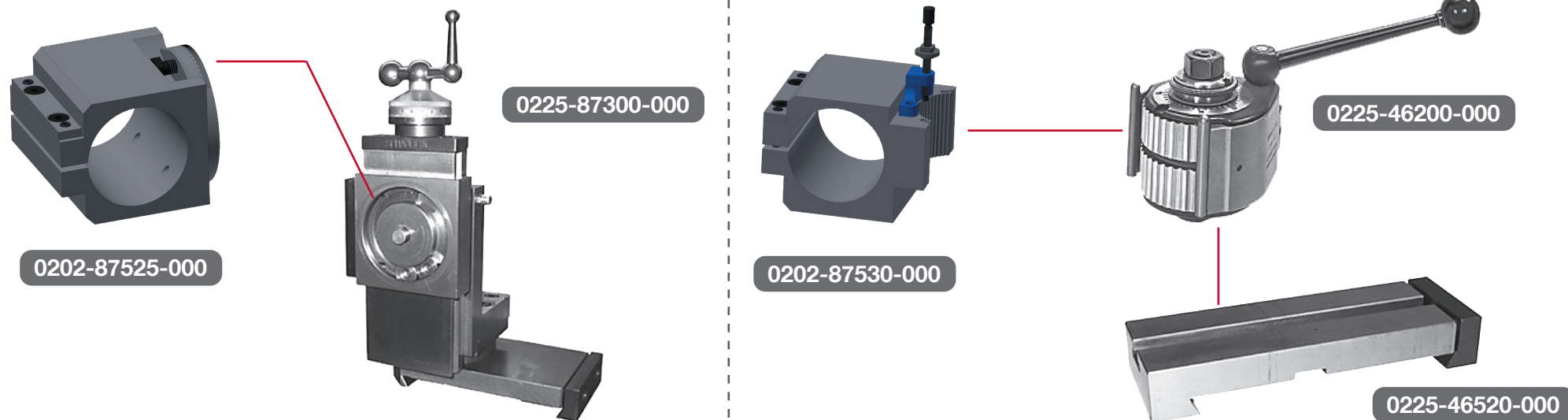

**0202-87525-000** Support gradué pour montant et appareil à meuler 0202-87890-000  
*Gradierungshalter für Ständer und Schleifapparat 0202-87890-000*  
Graduated holder for column and grinding attachment 0202-87890-000

**0225-87300-000** Montant avec coulisseau vertical (course 90[mm])  
*Ständer mit Vertikalschlitten (Verfahrweg 90[mm])*  
Column with vertical slide (stroke 90[mm])

**0202-87530-000** Support MULTIFIX pour appareil à meuler 0202-87890-000  
*MULTIFIX Halter für Schleifapparat 0202-87890-000*  
MULTIFIX Holder for grinding attachment 0202-87890-000

**0225-46200-000** Tourelle à serrage rapide MULTIFIX  
- 1 tirant pour rainure T  
- 1 levier de blocage  
- 1 clé de serrage

*Schnellwechsel-Werkzeughalter MULTIFIX*  
- 1 Befestigungsbolzen für T-Nuten  
- 1 Bedienungshebel  
- 1 Schlüssel

Quick-change toolholder turret MULTIFIX  
- 1 fixing bolt for T-slot  
- 1 locking lever  
- 1 spanner

**0225-46520-000** Semelle avant avec rainure à T largeur 70[mm], hauteur 30[mm]  
*Vordere Sohle mit T-Nute Breite 70[mm], Höhe 30[mm]*  
Front saddle with T-slot width 70[mm], height 30[mm]



7. Accessoires de chariot | *Zubehör zu Kreuzsupporte* | Accessories for carriage

7.3 Appareils auxiliaires à MOTEUR INTÉGRÉ | *Hilfsgeräte INTEGRIERTEM MOTOR* | Auxiliary equipment with INTEGRATED MOTOR

0225-87021-000

# PACK COMBI

0202-87850-000

10'000 [rpm]

0202-87890-000

45'000 [rpm]

+

+

+

0302-92314-000

0302-92315-000

0302-19005-000

0202-87895-000

**0225-87021-000** PACK COMBI

- 1x 0202-87850-000 appareil à fraiser
- 1x 0202-87890-000 appareil à meuler
- 1x 0302-9231X-000 équipement électrique
- 1x 0302-19005-000 groupe pneumatique de refroidissement
- 1x 0202-87895-000 agrégat de refroidissement pour appareils à meuler

*PACK COMBI*

- 1x 0202-87850-000 Fräspannapparat
- 1x 0202-87890-000 Schleifapparat
- 1x 0302-9231X-000 Elektrische Ausrüstung
- 1x 0302-19005-000 Pneumatische Gruppe Luftkühlung
- 1x 0202-87895-000 Kühlaggregat für Schleifapparate

*PACK COMBI*

- 1x 0202-87850-000 milling attachment
- 1x 0202-87890-000 grinding attachment
- 1x 0302-9231X-000 electrical equipment
- 1x 0302-19005-000 pneumatic cooling unit
- 1x 0202-87895-000 cooling unit for grinding attachment

**0202-87850-000** Appareil à fraiser à moteur intégré ESX16  
vitesse 900-10'000[rpm]  
*Fräspannapparat mit integriertem Motor ESX16*  
*Drehzahl 900-10'000[rpm]*  
Milling attachment with integrated motor ESX16  
speed 900-10'000[rpm]

**0202-87890-000** Appareil à meuler à moteur intégré ER16 UP - Ø60[mm]  
Vitesse 5'000-45'000[rpm]  
*Schleifapparat mit integriertem Motor ER16 UP - Ø60[mm]*  
*Drehzahl 5'000-45'000[rpm]*  
Grinding attachment with integrated motor ER16 UP - Ø60[mm]  
Speed 5'000-45'000[rpm]

**0302-9231X-000** Equipement électrique pour appareils auxiliaires  
*Elektrische Ausrüstung für Hilfsgeräte*  
Electrical equipment for auxiliary equipment

**0302-19005-000** Groupe pneumatique de refroidissement pour appareils auxiliaires  
*Pneumatische Gruppe Luftkühlung für Hilfsgeräte*  
Pneumatic cooling unit for auxiliary equipment

**0202-87895-000** Agrégat de refroidissement pour appareil à meuler  
A MOTEUR INTEGRE - **OBLIGATOIRE**  
*Kühlaggregat für Schleifapparat*  
*MIT INTEGRIERTEM MOTOR - OBLIGATORISH*  
Cooling unit for grinding attachment  
WITH INTEGRATED MOTOR - **OBLIGATORY**



## 8. SOFTWARE



- 8900-11265-000** Manual Guide i Oi-TF PLUS
- 8900-11255-000** Port Fast Ethernet
- 0125-92819-000** Alpha Edit
- 8900-09939-000** Lecteur de carte CF pour port USB  
*CF-Kartenleser für USB-Port*  
CF card reader for USB port
- 8900-09976-000** Carte CF + adaptateur PCMCIA  
*CF Karte + PCMCIA Adapter*  
CF card + PCMCIA Adapter
- 8900-09977-000** Ensemble Lecteur + carte CF + adaptateur PCMCIA  
*Satz CF Kartenleser +CF Karte + PCMCIA Adapter*  
Set including Card reader + CF card + PCMCIA Adapter
- 0302-92317-000** Fonctions M supplémentaires comprenant:  
- 8 entrées et 8 sorties (2A)  
librement programmables  
*Zusätzliche M-Funktionen bestehend aus:*  
- 8 Eingänge und 8 Ausgänge (2A)  
*frei programmierbar*  
Supplementary M-functions including:  
- 8 inputs and 8 outputs (2A)  
freely programmable



Ma Page | Meine Seite | My page

## Nous sommes à votre disposition !

Pour toute question sur les produits, contactez directement nos spécialistes.

## Gerne stehen wir Ihnen zur Verfügung !

Sollten Sie Fragen zu unseren Produkte haben, zögern Sie nicht unsere Spezialisten zu kontaktieren.

## We remain at your entire disposal for further information !

For any further information you might need, please contact our specialists.

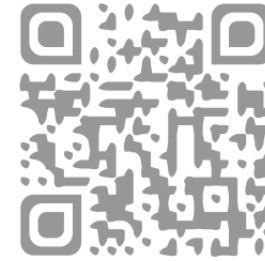

**SCHAUBLIN**  
Machines SA 

### SCHAUBLIN MACHINES SA

Rue Nomliutenant 1  
CH - 2735 Bévillard  
Switzerland  
T +41 32 491 67 00

[info@smsa.ch](mailto:info@smsa.ch) | [www.smsa.ch](http://www.smsa.ch)

SWISS MADE 

Nous attachons une grande importance à ce que nos produits soient de qualité Suisse.

Wir legen bei der Herstellung unserer Produkte grossen Wert auf Schweizer Qualität.

We care a lot that our products are of Swiss quality.



Les tours de haute précision 632 sont conformes aux directives de sécurité édictées par la Communauté Européenne (CE).

En raison des améliorations constantes apportées à nos produits, nous ne pouvons garantir l'exactitude des illustrations, données techniques, dimensions et poids.



*Die Hochpräzisions-Drehbänke 632 entsprechen den von der europäischen Gemeinschaft (EG) erfassenden Sicherheits-Vorschriften.*

*Unsere Produkte werden laufend den Marktbedürfnissen angepasst, daher sind alle Abbildungen, technische Daten, Abmessungen und Gewichtsangaben unverbindlich.*



The 632 High precision Lathes are in conformity with the European Community safety regulations (CE).

In view of the constant improvements made to our products, technical data, illustrations, dimensions and weights appearing in this catalogue are subject to change without notice.